

Sécheuses repasseuses avec engagement, pliage et empileur intégré

IFF 50



PLIEUSE TRANSVERSALE



EMPILEUR

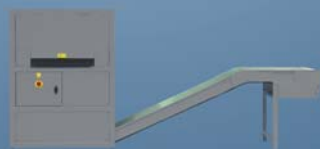

CARACTÉRISTIQUES

- Surface de contact maximale avec le cylindre sur un angle de 300°
- Cylindre en acier chromé pour une meilleure conduction thermique
- Dispositif protège doigts et arrêt d'urgence pour plus de sécurité
- Bandes de repassage en NOMEX pour une longue durée de vie
- Refroidissement automatique
- Programmateur facile à utiliser: 20 programmes de repassage en standard
- Affichage de la vitesse du cylindre et de la température
- Marche arrière du cylindre possible lorsqu'une pièce est mal engagée
- Paramètres de pliage modifiables
- Engagement automatique et pliage longitudinal intégrés
- Moteur à variateur de fréquence
- Filtres à peluches facile à enlever
- Barre antistatique en standard
- Moins d'entretien avec le système Easyfold® (pas de rubans)
- Chauffage électrique, gaz ou vapeur

OPTIONS

- Plieuse transversale (contre-pliage) et empileur



ERGONOMIQUE



MONO-UTILISATEUR



SOLUTION GLOBALE
SECHAGE/REPASSAGE

EASYFOLD® 

TYPE		IFF 50-200	IFF 50-250	IFF 50-320
DIAMÈTRE DU CYLINDRE	mm	500	500	500
LONGUEUR UTILE DU CYLINDRE	mm	2000	2500	3200
CHAUFFAGE				
Chauffage électrique	kW	38	72	-
Chauffage gaz	kW	36	52	66
Chauffage vapeur	kg/h	49	68	88
MOTEUR				
Moteur du cylindre	kW	0,98	1,2	1,2
Moteur du ventilateur	kW	0,18/0,255	2x0,18/0,255	2x0,18/0,255
CAPACITÉ*				
Humidité résiduelle	%	40	40	40
VITESSE DE REPASSAGE	m/min.	1,5-8	1,5-8	1,5-8
RACCORDEMENT ÉLECTRIQUE				
		3x380-415V+N 50/60Hz 3x208-240V 50/60Hz		
RACCORDEMENT AIR COMPRIMÉ**	inch	Extérieur: 1/2" - intérieur: 1/4"		
DIMENSIONS				
Calandres HxPxL non emballé	mm	1760x2850x1320	1760x3450x1320	1760x4050x1320
Plieuse HxPxL non emballé	mm	-	1010x3430x870	1010x4020x870
Empileur HxPxL non emballé	mm	-	1280x2750x1040	1280x2750x1040
DONNÉES DE TRANSPORT				
Poids Net/brut	kg	1720/1990	2180/2460	2400/2770
Sécheuse repasseuse HxPxL emballé	mm	1990x2990x1370	1990x3590x1370	1990x4190x1370
Poids Plieuse net/brut	kg	-	515/760	560/810
Plieuse HxPxL emballé	mm	-	1400x3740x1050	1400x4340x1050
Poids Empileur net/brut	kg	-	290/490	290/490
Empileur HxPxL emballé	mm	-	1584x3044x1244	1584x3044x1244

* Les rendements et consommations mentionnés sont à titre indicatif vu que la capacité dépend de l'humidité résiduelle, du type de linge, de la température de repassage, de la pression du rouleau et de l'aptitude de l'opérateur

** Compresseur pas inclus

NOTA: Les dimensions données sont les cotes de passage des matériels hors tout sans démontage d'élément.

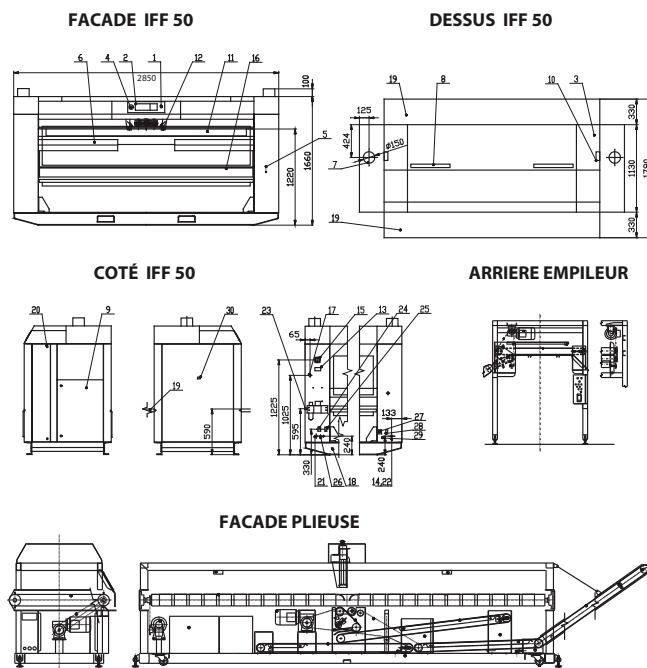

1. Bouton Start
2. Panneau de contrôle
3. Couverture
4. Bouton d'arrêt d'urgence
5. Commande manuelle du cylindre
6. Brosses défripantes
7. Evacuation des buées
8. Filtre
9. Coffret électrique
10. Anneaux de levage
11. Bandes d'engagement
12. Pincés d'engagement
13. Plaque d'identification
14. Retour condensa vapeur (pour version vapeur)
15. Commutateur principal
16. Bac d'engagement
17. Alimentation vapeur (pour version vapeur)
18. Mise à la terre
19. Table de pliage
20. Fixation des panneaux latéraux
21. Alimentation électrique générale
22. Alimentation gaz (pour version gaz)
23. Raccordement air comprimé
24. Alimentation électrique de la plieuse transversale
25. Connexion commande de la plieuse transversale
26. Raccordement air comprimé de la plieuse transversale
27. Alimentation électrique de l'empileur
28. Connexion commande de l'empileur
29. Raccordement air comprimé de l'empileur
30. Contrôle visuel de la flamme (pour version gaz)

La société Primus se réserve le droit de modifier à tout moment et sans avis préalable des données et des caractéristiques des machines reprises dans ce catalogue. Les détails et photos ne sont donnés qu'à titre indicatif et sans engagement de notre part.

www.primuslaundry.com

